

آشنایی با ابنیه اسلامی و نحوه کارکرد آنها

-بطور کلی بناهای دوره اسلامی را می‌توان به دو گروه عمده تقسیم کرد:

شامل: مساجد، آرامگاه‌ها، مدارس، حسینیه‌ها، تکایا و مصلی‌ها	بناهای مذهبی
شامل: پل‌ها، کاخ‌ها، کاروانسراها، حمام‌ها، بازارها، قلعه‌ها و آب‌انبارها	بناهای غیرمذهبی

کارکرد بناهای دو گروه فوق، در جهت عبادت، تجارت و سکونت بوده است.

### مساجد

-گل سرسبد معماری اسلامی: مسجد اسلامی است.

-اولین پدیده‌های معماری اسلامی که با طلوع اسلام ظهور یافتند، مساجد بودند.

-از مهمترین بناهای مذهبی هر شهر و روستا، (کارکرد: اقامه نماز جمعه، ایراد خطبه‌ها، تدریس در مساجد، بهترین مکان برای ابلاغ فرامین حکومت به مردم

-مکان ساخت مسجد: در مرکز شهر، نزدیک بازارها و محدوده دارالحکومه بوده.

-اهمیت و اعتبار هر شهر: به وجود یک مسجد جامع یا آدینه در آن بوده، و اگر مسجدی، مسجد جامع نداشت، شهر مهمی نبوده، گاه در شهرهای بزرگ به فراخور وسعت و مساحت، دو یا چند مسجد دیگر در شهر ساخته می‌شده است.

-در مساجد باید میل به سمت قبله مطرح شود، در معابد دیگر مثل کلیسا (مشرق)، و باسیلیکها (مغرب). در هیچ یک از معابد به اندازه مسجد، قدرت و حرکت به سمت "قبله"، یا "جهتی" را نداریم، (جنوب‌غرب).

- دو دسته مسجد در دنیای اسلام وجود دارد:

۱. مساجد جهت‌دار: در آن‌ها به جهت قبله توجه شده.

۲. مساجد معمولی: خیلی به قبله توجه نشده است.

- تقسیم‌بندی مساجد بر اساس قومیت:

۱. اعراب: مسجد مدینه، گل سرسبد مساجد عربی

۲. ایرانی

۳. ترکی (ترکی-عثمانی)

- در مساجد عربی و ترکی، اهمیت به جهت قبله، خیلی وجود نداشته، اما در مساجد ایرانی، به‌خصوص از زمان سلجوقی به بعد، به جهت قبله بسیار اهمیت داده می‌شده است.

- مساجد مغربی: زیرمجموعه مساجد عربی است. تحت تاثیر معماری باسیلیکایی و بیزانسی است، و در آن به جهت قبله توجه شده است. جد مساجد آن، مساجد بنی‌امیه، است که به دستور ولید ساخته شده‌اند.

- هدف در ساخت مساجد عربی، سادگی بود. (هدف پیامبر). می‌خواستند بدون اینکه معماری سنگینی ساخته شود، فضای مسقفی برای نماز ساخته شود، به‌خصوص برای ظهرهای مدینه، که آفتاب زیاد بود (شب‌ها هوا خنک است).

- مصالح ساخت مسجد، تنه درختان نخل و خرما و درختان بی‌پر بود.

- کارکردهای مسجد: حرم، مسجد، دارالخلافة، دارالقضاوه بود.

- پلان اصلی نخستین مساجد جهان اسلام، (نخستین معبد اسلامی): تعدادی ستون متحدالشکل، حیاط مسجد را می‌سازند، رواقی ستوندار دور مسجد می‌چرخد، (بخش رواق با تعداد ستون‌های بیشتری هست که همان بخش اصلی مسجد را می‌سازد)، بخش دیگر نقش محصور کننده دارد.

- مسجد چوبی ایران: مسجد پرذله (میان‌ده) در ابیانه

- نکته: این شیوه تالارسازی، رواق‌بندی با ستون‌های صاف و یکدست، بی‌شبهت با تالارهای ستوندار هخامنشی نیست، البته با این تفاوت که هدف، ایجاد سرپناه بوده و نه الگوبرداری صرف از معماری ایران.



## ۴ عنصر موجود مساجد عبارتند از:

<p>- از عناصر (منقول) معماری قبل از اسلام در عربستان بوده که برای قضاوت از آن استفاده می‌شده است. در مسجد پیامبر، منبر در انتهای شبستان قرار می‌گرفته و پیامبر در آن جا به خطابت و قضاوت و ... می‌پرداختند.</p> <p>- اولین عنصری که به پلان مساجد حالت و جهت می‌دهد، (به ضلع محراب چسبیده و آن ضلع از مسجد را مطرح می‌کند. تاکید بر آن بود که در این نقطه دیوار سوراخی ایجاد نشود، تا توجه و حواس مردم از بین نرود، لذا بر این اساس نور را از شبستان‌های حیاط تامین می‌کردند).</p>	<b>۱. منبر</b>
<p>- قسمتی است که بخش حکومتی و مردمی را از هم جدا می‌کند.</p> <p>- حاکمان برای ترس از سو قصد به جانشان دستور دادند که یک یا چند رواق سمت قبله توسط مشبک چوبی از بقیه مساجد جدا شود.</p> <p>رواق قبله اهمیت بسیار یافت، باعث شد این دیوار قبله، دیوار اصلی و مهم مسجد گردد، چراکه همه می‌خواستند صف اول باشند. لذا توجه خاصی به آن شد.</p>	<b>۲. مقصوره</b>
<p>- این دو عنصر بعد از ولید، یعنی زمان مساجد عربی جهت‌دار، وارد معماری مساجد شد.</p>	<b>۳. مناره</b> <b>۴. محراب</b>

## انواع مسجد: (شبستانی، چهارتاقی (گنبدخانه‌ای)، ایوانی، (تک‌ایوانی، دو ایوانی، چهار ایوانی))

### ۱. شبستانی

- برگرفته از مسجدالنبی، (مصالح: خشت و سنگ لاشه، ستون‌ها: درخت نخل، پوشش: نی و بوریا)

قدیمی‌ترین در ایران: مسجد جامع فهرج یزد

تاریخانه دامغان (برخی معتقدند که بروی آثار ساسانی بنا شده)، مناره: سلجوقی

مسجد جامع نایین، قرن ۴

مسجد اولیه جامع اصفهان

- تنبی‌شکل: شبستان تنبی‌وار یا سرپوشیده‌های کشیده که یک دهانه بزرگ در میان و چند ایوانچه یک یا دو طبقه یا کمرپوش در دو سوی خود داشته (از این طرح بیشتر در شبستان‌ها بهره گرفته شده، اما مساجد کاملی تنها با طرح تنبی ساخته شده‌اند، نمونه: مسجد محله پادریخت محمدیه نایین، کل مسجد یک فضای تنبی شکل).

### ۲. چهارتاقی (گنبدخانه‌ای)

شامل چهار ستون در چهار گوشه مربع شکل می‌باشد، که به وسیله چهار قوس در چهار جهت اصلی نمایان شده است و چون از چهار طرف باز بوده، معروف به چهارتاقی

دارای چهار گوشواره (گوشه‌سازی)، به منظور ایجاد زمینه‌ای دایره شکل برای گنبد که این فضا بروی گنبد مدوری با خیز کم و بدون ساقه قرار گرفته و به وسیله ۴ درگاه به بیرون هدایت می‌شود (خیز: نسبت ارتفاع گنبد به دهانه آن).

تغییرات برای رسیدن به شکل مسجد: ۱. مسدود کردن یکی از درگاه‌ها (سمت قبله)، ۲. بستن درگاه‌های شرقی و غربی، ۳. ایجاد ورودی از درگاه شمالی

## مسجد یزدخواست فارس:

-از تبدیل چهارتاقی ساسانی به مسجد، فضای زیر گنبدخانه ۱۲متر، ایوان جلوی آن: ۱۵\*۱۰متر و مربوط به قرون اولیه اسلام

## مسجد اردبیل:

-کوشکی شکل، کیوسک به چهارتاقی

## مسجد کبود تبریز:

-مسجد کبود تبریز با طراحی برونگرا و بدون حیاط از گونه‌های رایج در آذربایجان است. یک مردگرد سه سوی گنبدخانه تابستانی قرار گرفته است. گنبد این مسجد و پوشش‌های دیگر آن در زلزله‌های متعدد تبریز فرو ریخته و مجدداً بازسازی شده است. **فیروزه اسلام** نامی است که به خاطر کاشیکاری‌های زیبا و آرایه‌های این مسجد بر آن نهاده شده و بخشی از آن هنوز سالم مانده است. همین اجزای باقی‌مانده نشان‌دهنده اوج ساخت و کاربرد کاشی‌های ایرانی است که متأسفانه در دوره‌های پس از صفوی رو به افول نهاد.

-دو گنبد پشت سر هم

-ورودی آن شبیه به ورودی مسجد جامع ورامین است.

**مسجد شیخ لطف‌الله:** گنبد با زمینه کرم‌رنگ مثل مسجد تفت، مسجد ساوه، گنبد یک‌پوسته، پیشرفته‌ترین چپیده‌سازی

- مسجد یزدخواست، مسجد جامع برسیان، مسجد جامع بروجرد، مسجد جامع ارومیه

## ۳. ایوانی

- اولین ایوان‌های اسلامی در قسمت جنوبی بنا و مقابل گنبدخانه شکل گرفتند و سپس، ایوان شمالی در جهت قرینه‌سازی با ایوان جنوبی و بعضاً برای استفاده از آفتاب زمستان ساخته شد.

### تک‌ایوانی:

- **مسجد نیریز:** بین سال‌های ۳۴۰ تا ۳۶۰ هـ، طرح نخستین آن، یک ایوان بزرگ بوده که در طول چند قرن تبدیل به یک مسجد دو ایوانی شده است. محراب آن یکی از زیباترین نمونه‌های گچ‌بری ایرانی است.

- **مسجد علیشاه تبریز، مسجد میرچخماق، مسجد جامع یزد، مسجد جامع سمنان، مسجد حاج رجبعلی واقع در محله خونگاه تهران، مسجد جامع قائن، مسجد ملا اسماعیل یزد، مسجد گناباد (شیوه رازی)، مسجد فردوس (شیوه رازی)، مسجد جامع تهران، مسجد امیرچخماق یزد (قرن ۹)**



## دو ایوانی:

-مسجد زوزن در فریومد سر راه جاده خراسان، از اول دو ایوانی ساخته شده.

-مسجد فریومد، نمونه مساجد ایوانی (بین راه شاهرود و سبزوار)، از نظر سبکی به مساجد قرن ششم تعلق دارد. این مسجد دارای دو ایوان بلند است. از ویژگی‌های معماری مساجد خراسان، ایوانی بودن آنهاست. هنوز هم آثار زیبایی از کتیبه‌های گچی برپا شده و نقوش بسیار زیبا و چهره داخلی تاق ایوان به جای مانده است.

-مسجد زوزن: در ۶۰ کیلومتری جنوب خراسان، تاریخ ساخت ۶۱۶ هـ، تنها آثار کمی از ایوان‌ها تا زیر تاق آن به جای مانده است، در نقشه جای دو ایوان مشخص شده است. بر بدنه ایوان قبله آرایه‌های نفیس آجر و گچبری‌های زیبای کتیبه‌ها و نقوش گیاهی به چشم می‌خورد. یکی از قدیمی‌ترین نمونه‌های کاربرد کاشی لاجوردی و فیروزه‌ای در این مسجد دیده می‌شود.

## -مسجد اشترجان، گناوه

-مسجد جامع ساوه: سلجوقی، ایوان شمالی و جنوبی آن روبروی هم نیستند، (یعنی دو ایوان عمود بر هم هستند). دارای قدیمی‌ترین مناره گرد کتیبه‌دار

-مسجد جامع گلپایگان: شیوه رازی (سلجوقی)، فاقد مناره با تهرنگ آتشکده.

-طرح کنونی مسجد به ظاهر چهار ایوانی است. دو ایوان شرقی و غربی، کوچک و در راستای دو ورودی آن می‌باشند محققین بر این باورند که مسجد در ابتدا یک گنبدخانه بزرگ بوده است که به جز ضلع قبله آن، سه ضلع دیگر آن باز بوده است. در دوره‌های بعد به خصوص قاجاری، فضاهای دیگر به مسجد افزوده شد و طرح کنونی شکل گرفته است.

## چهار ایوانی:

-مساجد غالباً در دوره سلجوقی به چهار ایوان تبدیل شده‌اند.

-مسجد جامع زواره: قدیمی‌ترین مسجدی که از اول چهار ایوانی بوده.

-مسجد جامع اصفهان، مسجد جامع اردستان، مسجد جامع نظنز، مسجد جامع امام خمینی، مسجد جامع گوهرشاد، مسجد جامع قزوین، مسجد نبی قزوین، مسجد جامع ورامین، مسجد جامع کرمان، مسجد امام اصفهان، مسجد امام سمنان، مسجد امام زنجان، مسجد امام بروجرد

-مساجد چهارایوانی فاقد مناره که در زمان فتحعلی‌شاه ساخته شده، عبارتند از: مسجد امام سمنان، مسجد امام زنجان، مسجد امام بروجرد، مسجد نبی قزوین.

### مساجد از نظر دوره تاریخی

سلجوقی	چهارایوانی، تزیینات آجری، تک‌مناره، دیواره‌ها قطور و توپر و دارای گچبری، دو پوسته شدن گنبدها، رواج گوشه‌سازی
ایلخانی	اضافه کردن بناهایی به مسجد مثل مدرسه، ایوان کشیده، کاشیکاری معرق، تاق‌نماهای باریک و بلند، گچبری‌های زیبا مسجد جامع ورامین، مسجد گوهرشاد
تیموری	توجه به درگاه و ایوان رو به قبله، ساخت برجک‌های کوچک در گوشه‌ها (مسجد بی بی خانم سمرقند)، فضاهایی با سقف‌های متقاطع، توجه به رفیع شدن بنا مسجد جامع یزد، مسجد کبود تبریز، مسجد بی بی خانم سمرقند
صفویه	تزیینات گوناگون در نما، کاشیکاری هفت‌رنگ مسجد امام اصفهان، مسجد شیخ لطف‌الله
زندیه و قاجار	تقلید از معماری اروپایی و افول معماری مساجد



## فضاهای مختلف مسجد

-ورودی

-صحن

-گاهی در وسط صحن، حوض در وسط منعکس کننده بخش عمده‌ای از بنا

-مسجد عتیق شیراز: بر روی حوض سکو یا تختگاه که پایه‌های آن در حوض قرار داشت.

-ایوان

-پوشش: تاق آهنگ (عمیق: ایوان شمالی مسجد جامع اصفهان) یا نیم‌گنبد (کم‌عمق: ایوان جنوبی مسجد جامع اصفهان)

-زیباترین: مسجد امام اصفهان، مسجد شیخ لطف‌الله، مسجد و مدرسه چهارباغ

-رفیع‌ترین: مسجد جامع یزد

-رواق

-فضاهای سرپوشیده ستوندار اطراف صحن و حیاط مسجد که معمولاً در پشت آن‌ها دیوارهای انتهایی مسجد واقع شده

-تاریخانه دامغان، مسجد آیت‌الله بروجردی قم در کنار صحن قدیمی حرم حضرت معصومه (س) در دو طرف ایوان جنوبی

-بیشتر در کشورهای اسلامی حوزه مدیترانه هند و پاکستان قابل مشاهده است.

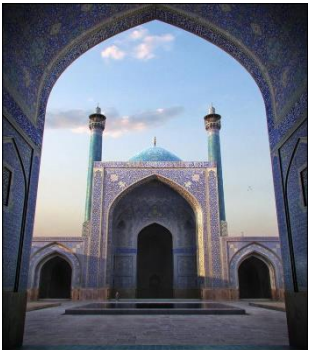



## -منار

-سیر تکامل: ابتدا منفرد و خشتی و سپس آجر همراه با تزیینات آجری و کتیبه و در آخر جفت و تزیینات دیگر

-مناره ایاز (مقبره ارسلان جاذب): قرن ۴، غزنوی

-قدیمی ترین مناره های سلجوقی دارای تاریخ به ترتیب: مسجد جامع ساوه (۵۰۴ هـ)، مسجد پامنار زواره، مسجد جامع کاشان

-تک مناره های الحاقی: تاریخانه دامغان، مسجد جامع فهرج، مسجد علی اصفهان، مسجد جامع نیریز، مسجد اردستان

-مناره های زیاد: مسجد بی بی خانم سمرقند

-زیباترین مناره های زوجی: صفویه: مسجد امام اصفهان، مسجد چهارباغ

## -گنبد

-فاقد گنبد: مساجد اولیه شبستانی: مسجد وکیل شیراز، کلیه مساجد قدیمی شیراز، مسجد جامع کرمان

-سه گنبد: مسجد امام اصفهان، مسجد بی بی خانم سمرقند



## -شبستان

-فضاهای سرپوشیده و دارای ستون‌های یک‌شکل و موازی‌اند که از یک طرف به صحن مسجد راه دارند.

-چندتایی: مسجد جامع اصفهانی

-یک شبستانی: مسجد نیریز

-دو شبستانی: مسجد وکیل شیراز

-محراب

-نقطه عطف مسجد، هیچ مسجدی نیست که فاقد محراب باشد.

-مصالح: گچ، آجر سنگ، آجر کاشی، آجر مزین به کاشی، کاشی، چوب (مسجد پرذله ایبانه، از چوب گردو، قرن ۵)

-محراب اولجایتو: گچبری، قرن ۸

-گچبری: مسجد اشترجان اسفراین، مسجد جامع ورامین، مسجد نیریز فارس، مسجد جامع اردستان، مسجد جامع نائین

-کاشیکاری: محراب مسجد میرعمادی کاشان (محل نگهداری موزه متروپولیتن نیویورک)، محراب مسجد شیخ لطف‌الله اصفهان،

محراب مسجد جامع بسطام، محراب مسجد جامع یزد

-مسجدی که ۹ محراب دارد: مسجد جامع اصفهان

-مسجدی که ۳ محراب دارد: مدرسه چهارباغ اصفهان

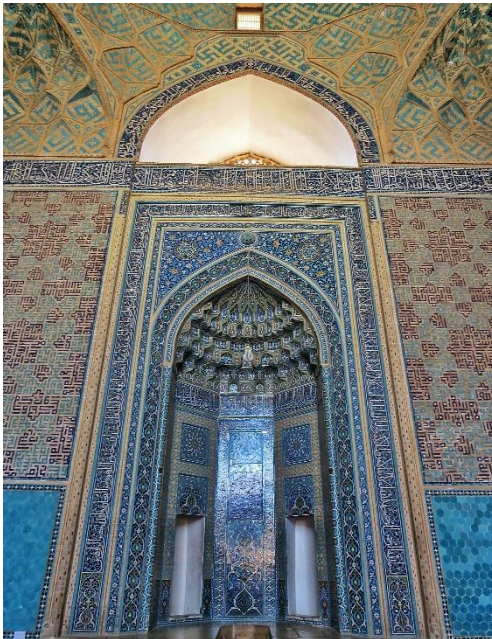
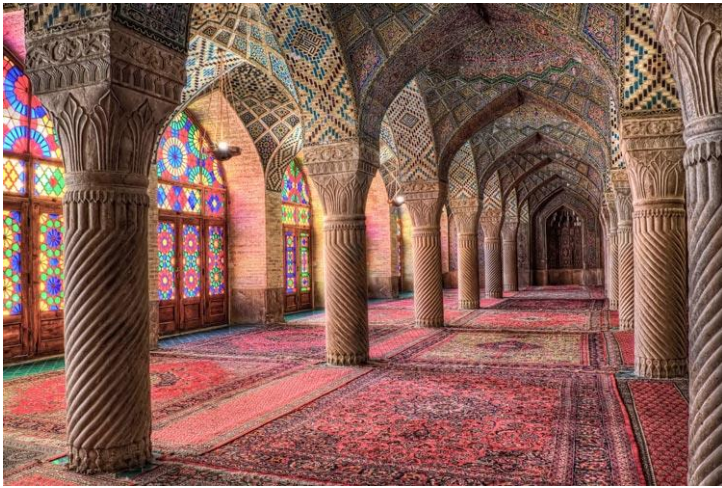

## مدارس

-در صدر اسلام، تدریس علوم مذهبی در مساجد انجام می‌شد. بتدریج با توسعه علوم اسلامی، فضای آموزشی از مساجد جدا گشت. در قرن پنجم هجری (همزمان با حکومت سلجوقیان) به تشویق خواجه نظام‌الملک، مدارس متعددی در شهرهای معروف اسلامی مانند بغداد، ری، نیشابور و جرجان ساخته شد، که به آن نظامیه گفته می‌شد.

-طرح ۴ایوانی، طرح متعارف فضاهای آموزشی، حجره‌های یک تا دو طبقه در اطراف ایوان، جهت استفاده و اقامت شبانه‌روزی دانشجویان و طلاب علوم دینی

-غیر از ساعات تدریس، از مدارس به عنوان مسجد نیز استفاده می‌کردند.

-حجره‌ها یک تا سه نفره بودند، و دارای یک پیش اتاق یا ایوانچه (جهت بحث‌های دو نفره) بودند که رو به میانسرا باز می‌شد.

-هر حجره دارای پستویی بود که در آن پخت‌وپز می‌کردند. پستوها دو اشکوب داشتند و اشکوب دوم انباری بود.

-مدرس (محل تدریس) و مسجد از فضاهای اصلی مدرسه‌ها بود که در مدارس بزرگ علاوه بر این دو، کتابخانه نیز داشت.

-تعداد مدرس در مدارس: یک، دو و یا بیشتر بود.

**تزیینات مدرس:** کاربردی بود، (در مدرس‌ها علاوه بر رعایت فاصله بین هر مدرس، جهت جلوگیری از پژواک صدا، در دیوار تورفتگی و در آسمانه کاربردی‌هایی می‌ساختند که صداها در هم نرود و صدای مزاحم از بین برود).

-**کهن‌ترین مدرسه:** مدرسه فخریه بیهق (سبزوار کنونی)، مربوط به زمان فخرالدوله دیلمی

-مدرسه ضیاییه یزد (شیوه آذری): معروف به زندان اسکندر، دارای یک مدرس، حجره‌ها خانه طلاب بوده.

در اصفهان، علاالدوله مدرس‌های برای ابن‌سینا ساخت. این مدرسه تنها یک گنبدخانه است که مدرس آن بوده و دهانه بزرگی داشته است.

## سه تیپ مدرسه-مسجد

۱. اقامتی، دیانتی، تدریس: در یک سطح، هم level
۲. اقامتی یک level بالاتر، دیانتی و تدریس صفر-صفر: مسجد سید اصفهان، مدرسه سپهسالار
۳. اقامتی یک level، پایین تر (در زیرزمین)، دیانتی و تدریس صفر-صفر: مدرسه خان شیراز، مدرسه آقابزرگ کاشان

## قدیمی ترین دانشگاه: جندی شاپور

شروع مدرسه سازی: زمان آل بویه و کاکویه

اوج مدرسه سازی: زمان سلجوقیان، توسط خواجه نظام الملک، (بویژه در بغداد، به نام نظامیه).

افزایش شمار ساخت مدارس: دوره تیموری، شیوه آذری

کاربری مدارس در دوره‌های مختلف و سیر تحولی آن	دوره زمانی
مسجد-مدرسه	قبل از سلجوقی
<ul style="list-style-type: none"> <li>- تدریس+اقامتی+دیانتی</li> <li>- چهار ایوانه</li> <li>- باغ مدرسه</li> </ul>	سلجوقی
خصوصیت خاصی ندارد.	ایلخانی
<ul style="list-style-type: none"> <li>- رنگی شدن مدارس: مدرسه غیاثیه خرگرد</li> <li>- پخی در حیاط</li> <li>- هشتی‌های سه قسمتی</li> <li>- دو طبقه شدن مدارس</li> <li>- شروع قدرت: حیاط، ایوانچه، حجره، پستو</li> </ul>	تیموری
<ul style="list-style-type: none"> <li>- اوج الگوی ساخت مدارس</li> <li>- ترکیب حیاط‌های فرعی، (حیاط اصلی بزرگ و حیاط‌های فرعی یک‌سری حیاط‌های دنج می‌باشد)،</li> <li>- نمونه: مدرسه مدیریت کار استاد نادر اردلان</li> <li>- ساخت اتاق‌های فرعی</li> <li>- مدرسه-مسجد: تا قبل از آن مسجد-مدرسه بوده است.</li> </ul>	صفویه



**-مدرسه غیاثیه خرگرد، (تیموریان، شیوه آذری):** از زیباترین مدرسه‌های جهان و گنجینه‌ای از هنرهای وابسته به معماری (کاشی‌کاری، گره‌سازی آجری، گره‌سازی کاشی و کاشی آجر درهم (معقلی)، کاشی ریزنقشی

**-معماران:** مولانا قوام‌الدین شیرازی، مولانا غیاث‌الدین شیرازی

**-نوع معماری:** حجره‌ها دو اشکوب در گرداگرد میانسرا، مدرس‌ها در چهار گوشه بنا

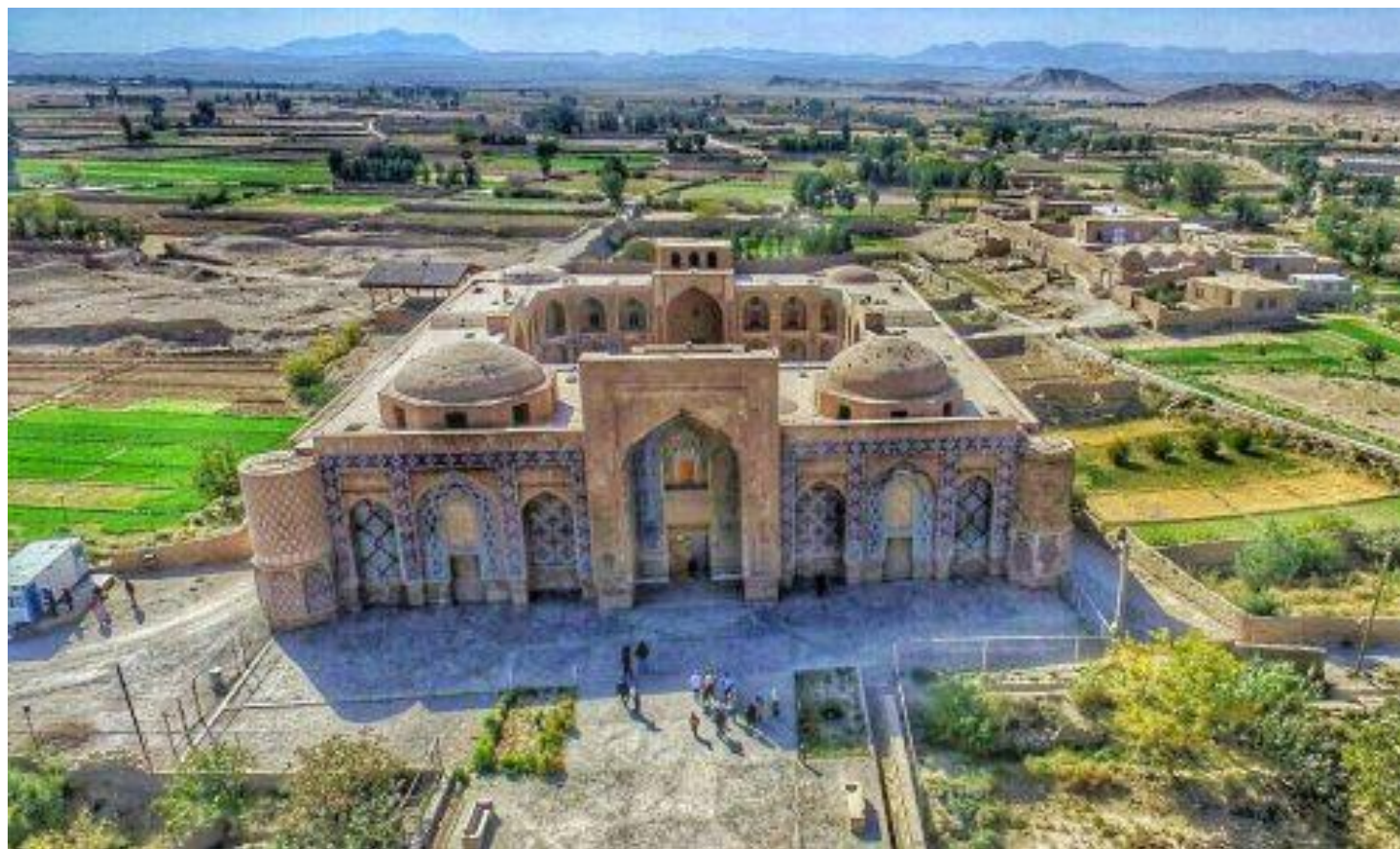
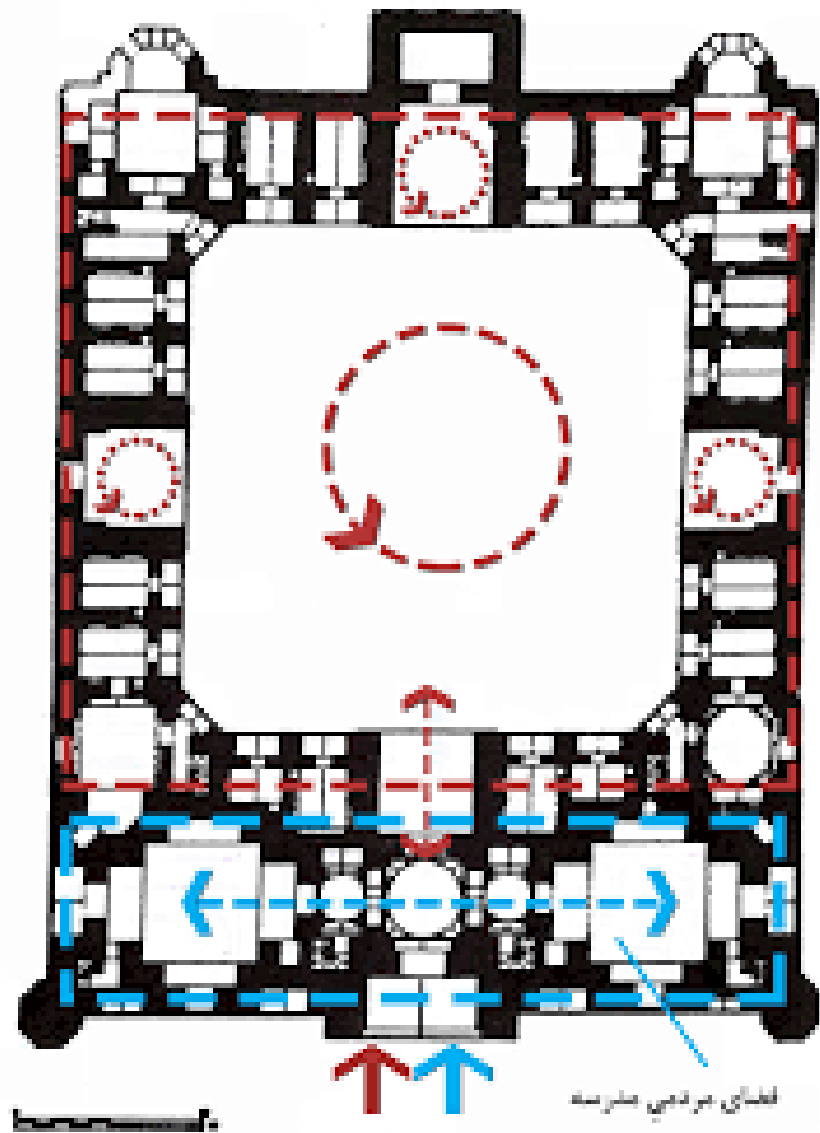



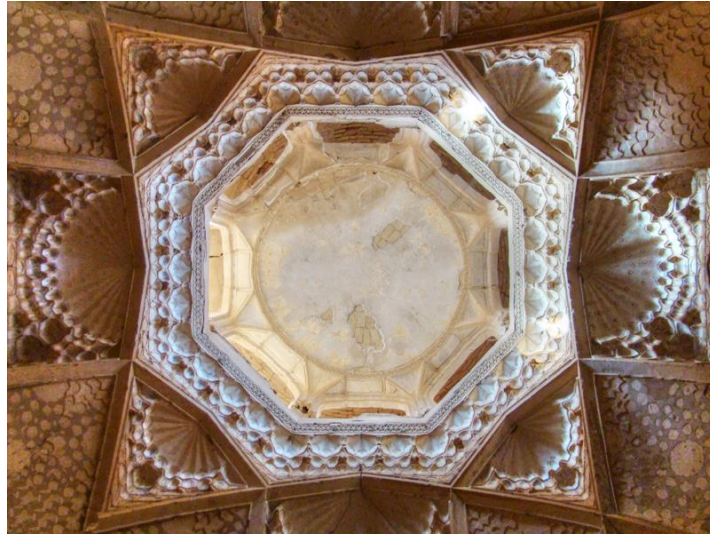

گنجینه‌ای از هنرهای وابسته به معماری





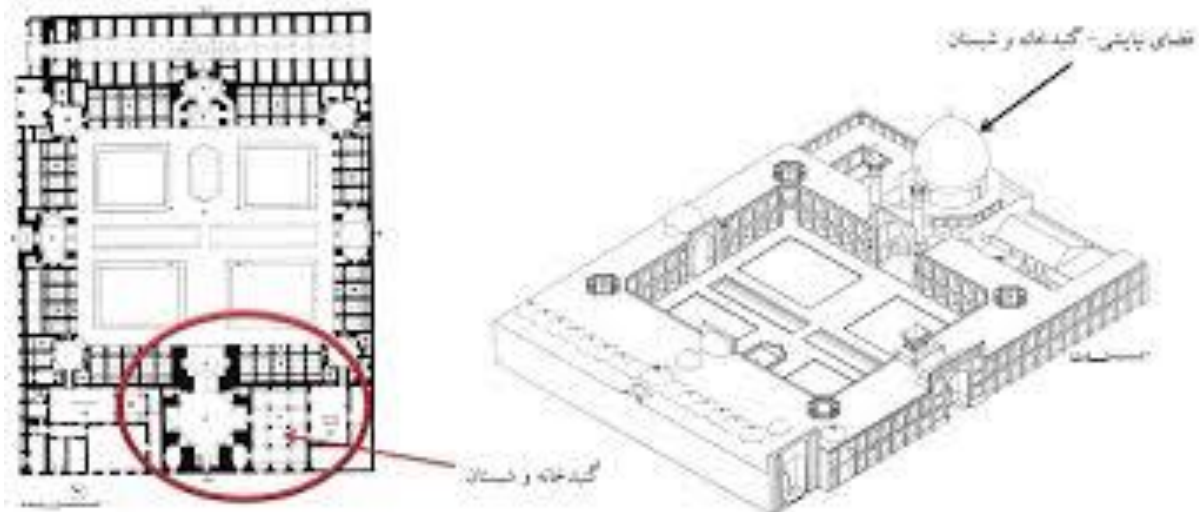

-مدرسه خان شیراز: بهترین نمونه شیوه اصفهانی

-معمار: استاد حسین شماع شیرازی

-بکارگیری اعداد مقدس نزد شیعیان در کالبد ساختمان

-۹۲ حجره (۳/۶۲\*۳/۳۰): نام پیامبر (محمد) به حساب حروف ابجد

-۱۲ راهرو: به نشانه دوازده امام

-یک مسجد

-۵ مدرس: به نشانه پنج تن

-یک مدرس با نام ملاصدرا، در بخش درآیگاه مدرسه

(۱۱۰=۹۲+۱۲+۱+۵): نام مبارک حضرت علی (ع) + ۴ اتاق (خانه خادم و قاری)= ۱۱۴: تعداد سوره‌های قرآن کریم

-مدرسه خان شیراز، شش راه به بیرون داشته است. در زیرزمین آن آبریزگاه و رختشویخانه بوده (اهمیت به تمیزی و طهارت)

-تزیینات: کاربندی نیمکار، کاربندی گونه اختری با خیز کم، تاق کجاوه در پوشش حجره‌ها

مدرسه خان شیراز

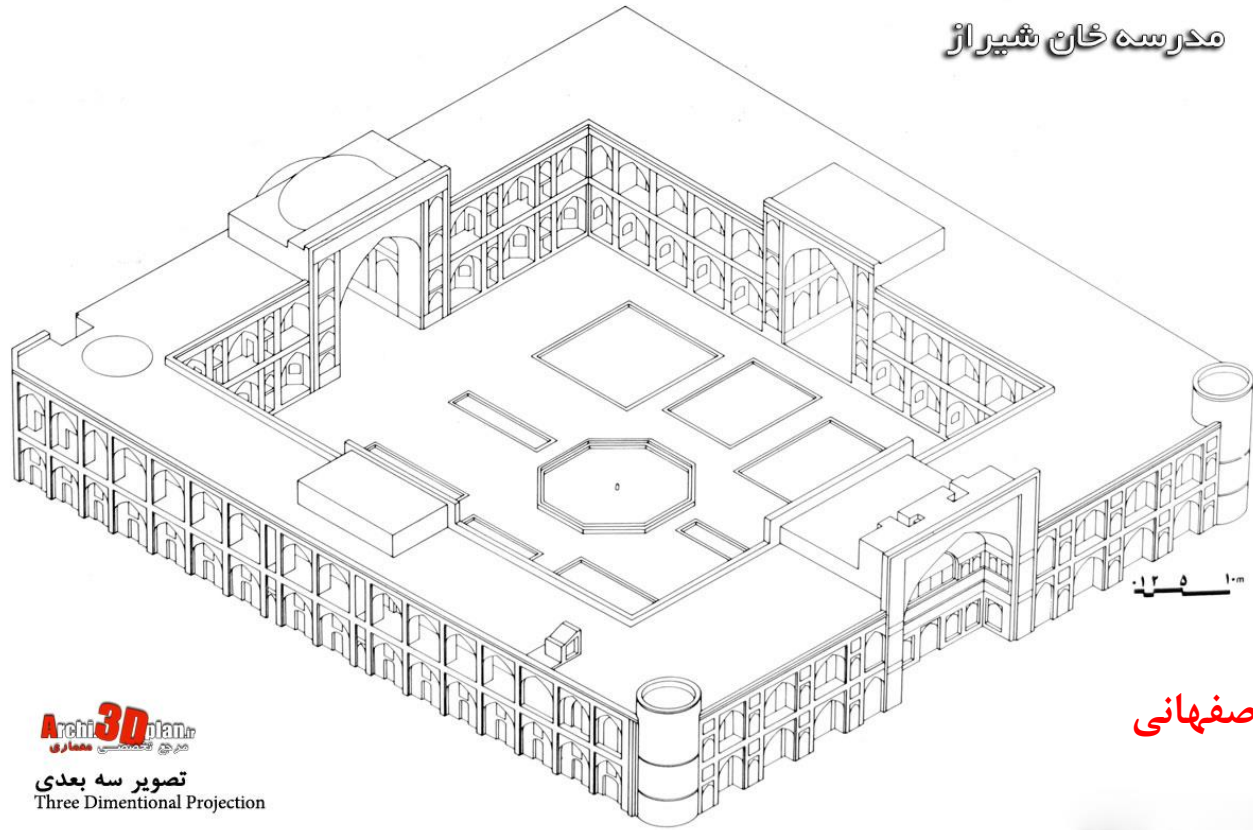

Archi 3D plan  
مدرسه خان شیراز  
تصویر سه بعدی  
Three Dimensional Projection

کامل ترین شکل مدرسه: شیوه اصفهانی



MEHR  
Photo: M.reza Dehdari

MEHR NEWS AGENCY



Matboatfars.com







## مدرسه چهارباغ اصفهان (صفوی، شیوه اصفهانی)

چهار ایوان، گنبد گسسته نار با چفد شبدری تند، با نقوش اسلیمی

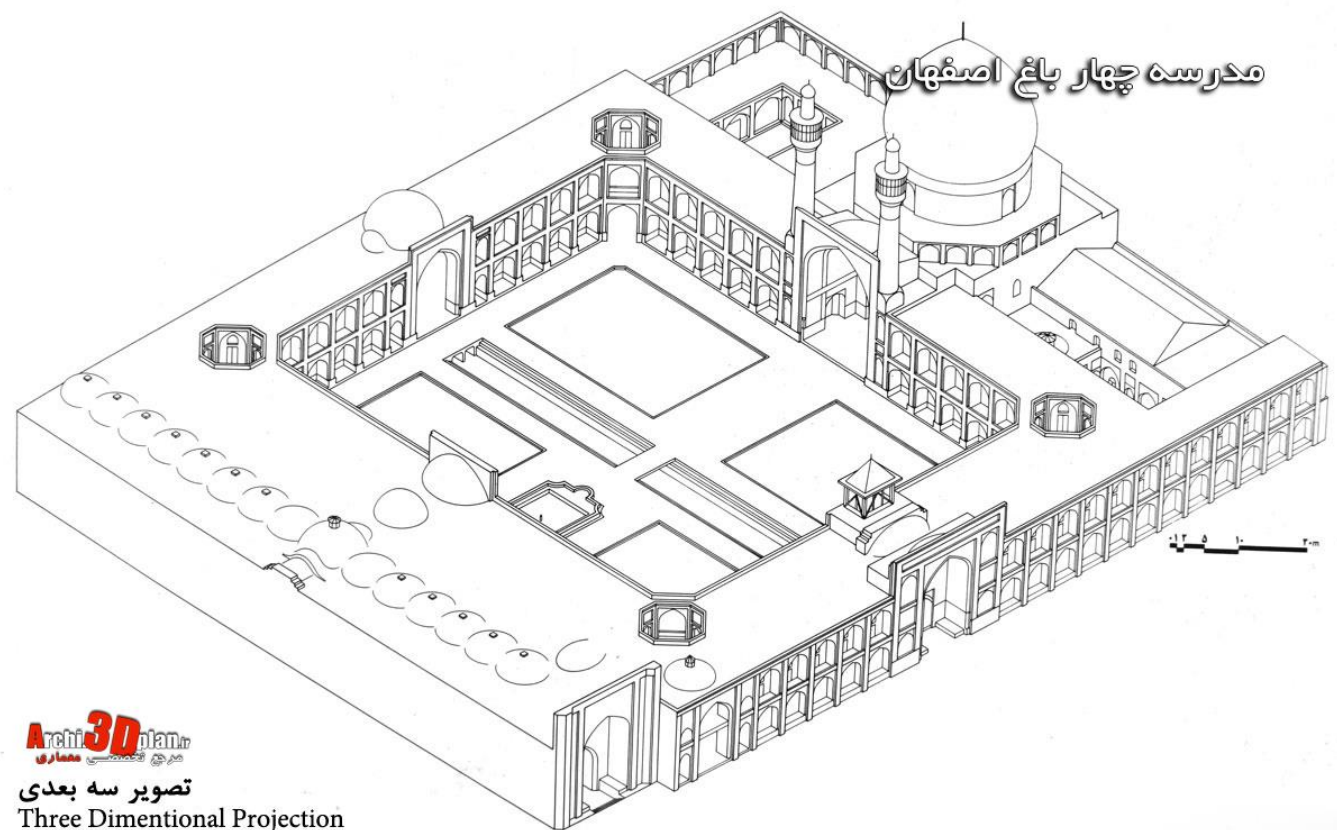

Archi 3D plan  
مدرسه چهارباغ اصفهان

تصویر سه بعدی  
Three Dimensional Projection

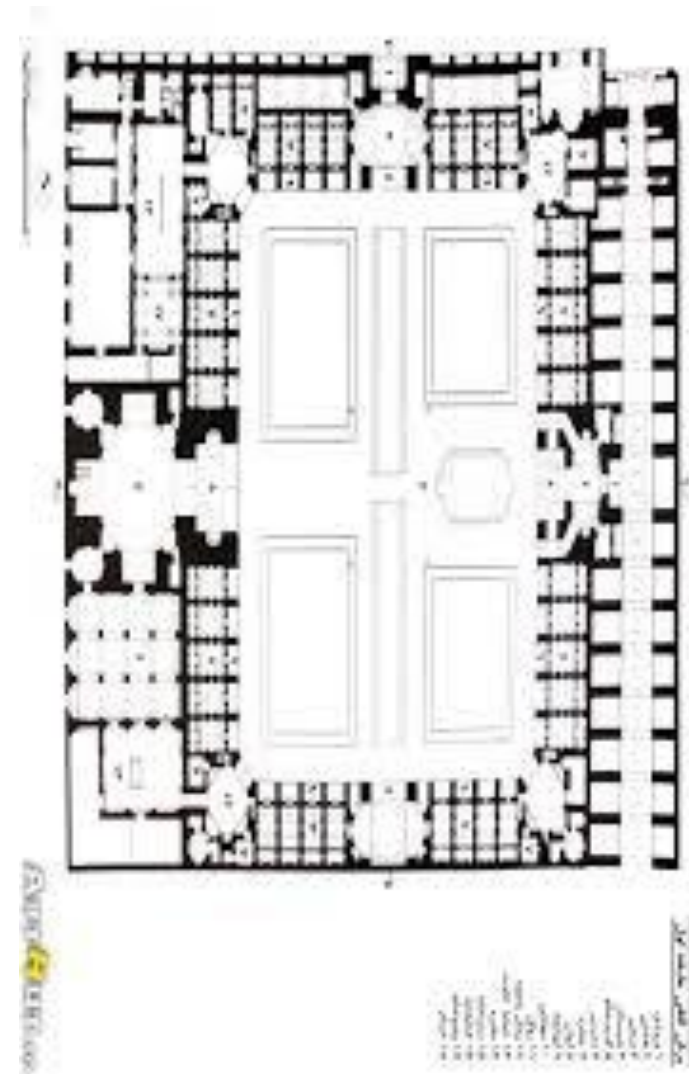



کاروانسرای مادرشاه (هتل عباسی)



مدرسه چهارباغ



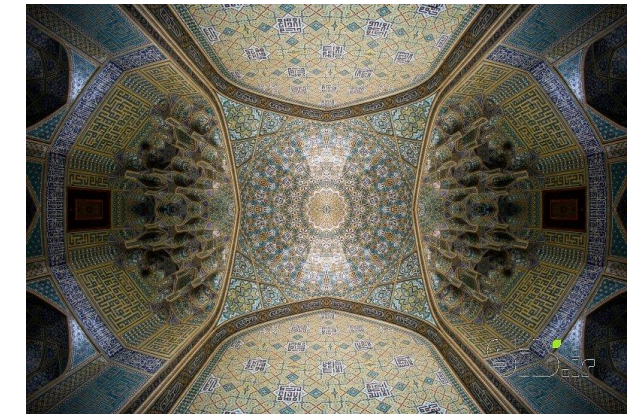
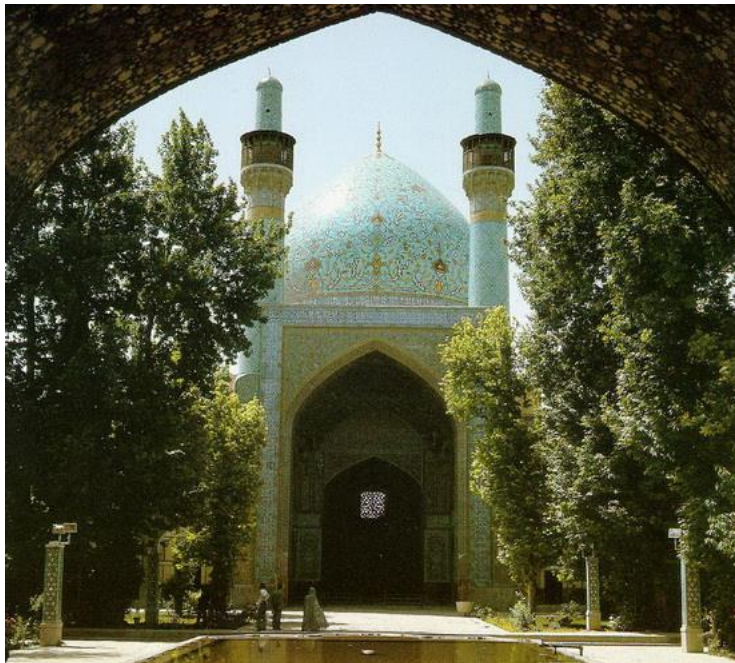
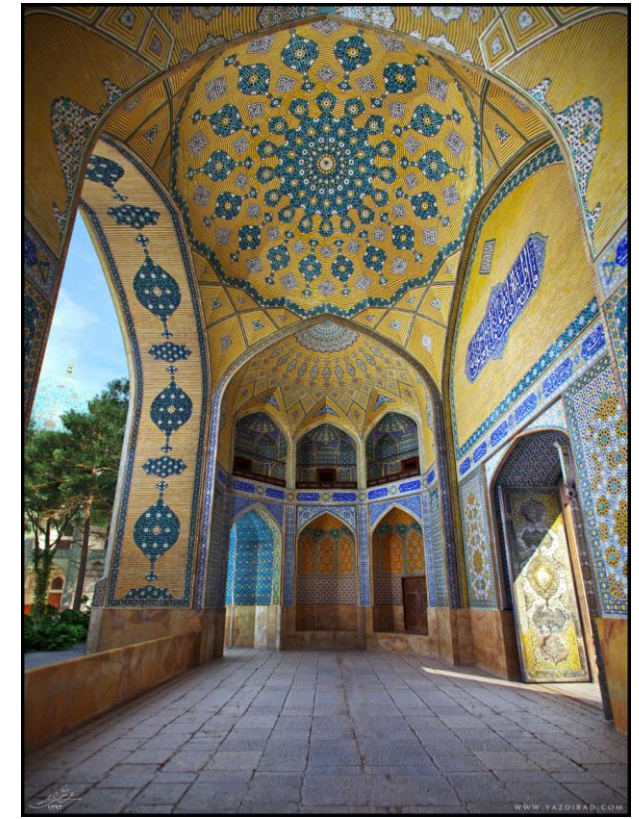





مدرسه ابراهیم خان

-تا پیش از زمان قاجاریه، حجره‌ها را با همان نمای آجری کار می‌کردند و کمتر روی آن را با گچ سفید می‌کردند که دوام آن هم بیشتر باشد و نم و رطوبت هم نداشته باشد. از زمان قاجاریان به بعد که دوره دوم شیوه اصفهانی است، آندودکاری هم می‌شود.

-مدرسه ابراهیم خان کرمان، مدرسه آقابزرگ کاشان: دارای حجره آجری  
-مدرسه فیضیه قم: صفوی، در گذشته یک دارالشفای هم در کنار آن بوده.



مدرسه خان



مدرسه فیضیه



مسجد-مدرسه سپهسالار (شهید مطهری)

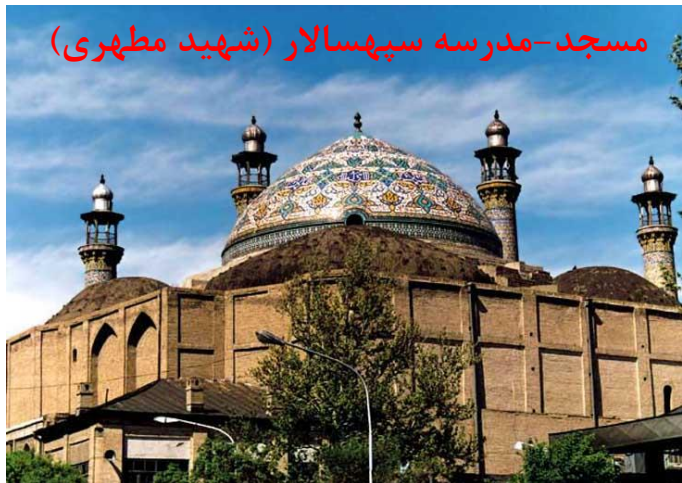

-مسجد-مدرسه سپهسالار (شهید مطهری) تهران: قاجار، سازنده: سپهسالار دوم قزوینی، شبیه مساجد عثمانی

-مدرسه خان مروی: در نزدیکی شمس‌العماره و در کنار میدانچه در بازار مروی

-مساجد دارای یک گنبد، (گنبد منتهی به ایوان): مدرسه صدر اصفهان (قاجار)، مدرسه سلطانی (امام خمینی) کاشان (قاجار)، مدرسه چهارباغ اصفهان (صفوی)

-مسجد-مدرسه سید اصفهان: بیشتر به عنوان مسجد مطرح است، مهمترین ویژگی آن، فضای مهتابی روی شبستان است.

مدرسه خان مروی



مدرسه صدر



-مدرسه امامیه اصفهان (صفوی)، مدرسه حیدریه قزوین (سلجوقی)

مدرسه سلطانی



مدرسه امامیه



مدرسه سین



مدرسه حیدریه





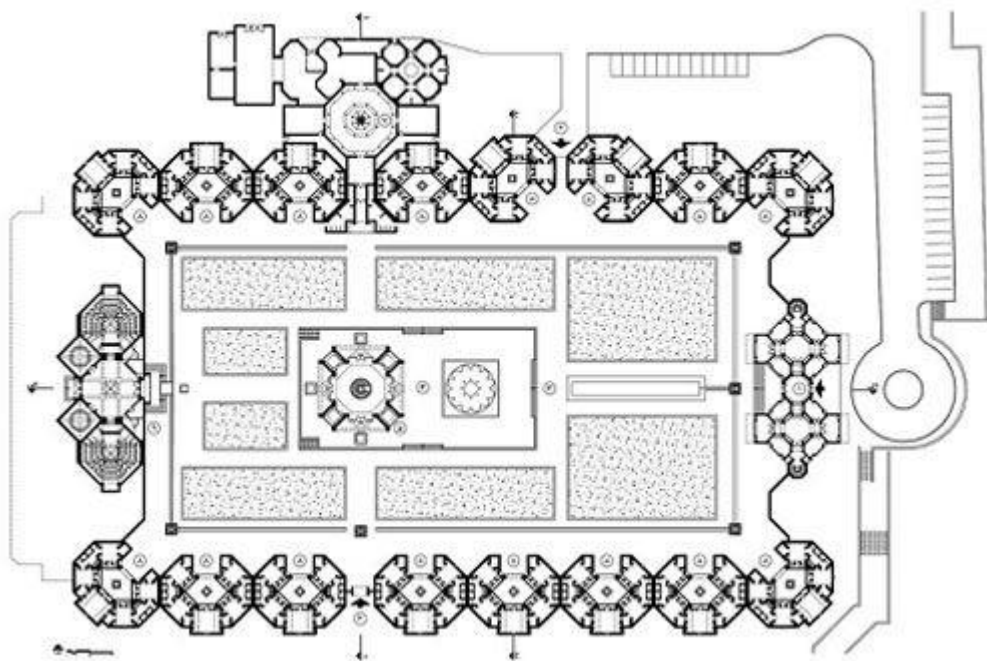

مدرسه مدیریت (دانشگاه امام صادق)  
کار استاد نادر اردلان

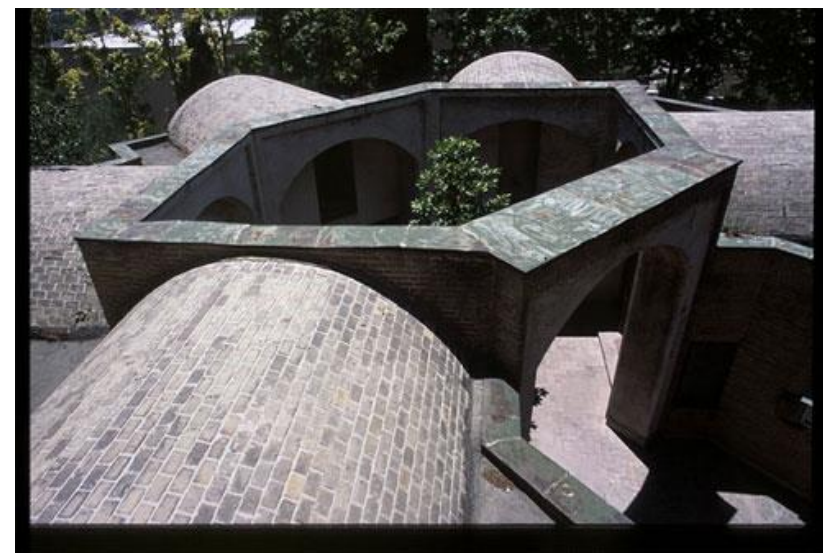

## آرامگاه‌ها و زیارتگاه‌ها (مرقد، مزار)

-آرامگاه‌ها، مکان دفن یک یا چند شخصیت مذهبی یا سیاسی  
-معروف به نام‌های: برج، گنبد، بقعه و مزار، (برج رادکان، گنبد قابوس، بقعه شیخ صفی و ...).

ردیف	انواع تقسیم‌بندی مقابر
۱	-مقبره‌های مذهبی (زیارتی)، امامزاده‌ها -مقبره غیرمذهبی
۲	-منفرد: مقبره امیراسماعیل سامانی در بخارا، مقبره حافظ -متصل: مقبره امام رضا (ع)، مقبره شاه نعمت‌الله ولی، مقبره شاه عبدالعظیم
۳	-درون‌گرا: مقبره سعدی، بوعلی سینا همدان، مقبره امیراسماعیل سامانی در بخارا -برون‌گرا: مقبره حافظ
۴	-مقبره برجی: معمولاً هشت‌ضلعی به بالا -مقبره غیر برجی: (معمولاً در ایران، مربع یا هشت‌ضلعی)، گنبد جبلیه کرمان، گنبد سلطانیه زنجان

-پلان: اغلب با نقشه‌های مدور، مربع، هشت‌ضلعی با شیوه‌های گوناگون معماری اسلامی



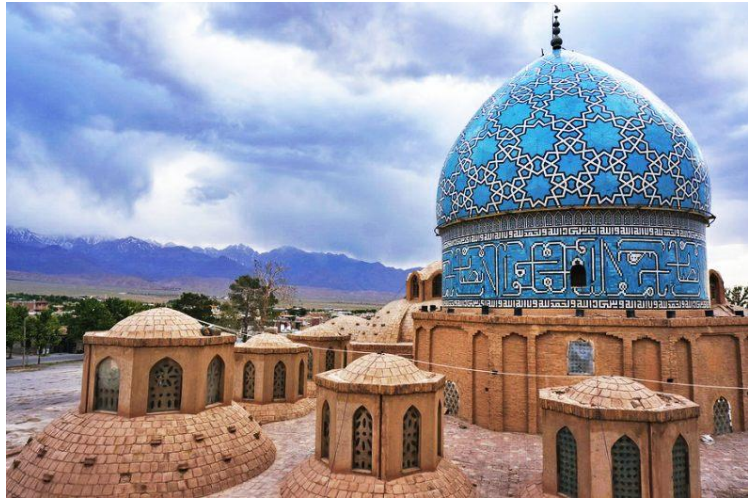
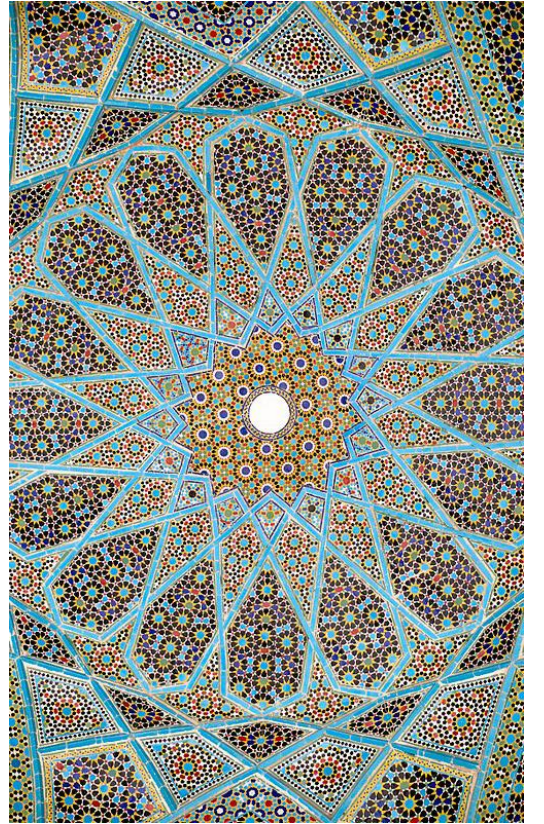



## حسینیه‌ها، تکایا و مصلی‌ها

-مکان برگزاری مراسم خاصی در ایام محرم (تعزیه‌خوانی، شبیه‌خوانی، پرده‌خوانی و سینه‌زنی)، صفر، رمضان، مراسم دعا، روضه و سوگواری. در این ایام مکان را سیاهپوش کرده، آن را با طوق، نخل، علامت و کتل آذین می‌کردند.

-مکان ساخت: خارج شهرها و در مسیر گذرگاه‌های اصلی شهر  
-فاقد طرح و نقشه خاص، و اغلب فاقد تزیینات معماری



تکیه دولت، تهران  
اثر استاد کمال الملک

## خانقاه

-علم عرفان: دارای دو شاخه، وجه فرهنگی (عرفان: عارف)، وجه اجتماعی (تصوف، صوفی)

-خانقاه در گذشته خانه‌ای موقتی و همگانی برای کسانی بوده که سرپناهی نداشته‌اند.

-عارفان آن را به ساختمانی می‌گفتند که در آن گرد هم می‌آمدند و آموزش و درس داشتند یا حلقه‌ای تشکیل می‌دادند و مجلس وجد و سماع برگزار می‌کردند.

-گاه خانقاه‌ها در بیرون شهر، در جاهای دنج و آرام و خوش آب و هوا ساخته می‌شدند که به آن رباط گفته می‌شد.

-طرح معماری خانقاه‌ها، همچون کاروانسرا بود، یک میانسرا و شماری حجره در گرداگرد آن.

-چله‌خانه: جهت انجام چله‌نشینی (پیر خانقاه و صوفیان، چهل شبانه‌روز را در یکی از حجره‌های خانقاه برای تزکیه و تهذیب نفس، اربعین بر می‌آوردند).



خانقاه غاری، یزد

### اصول ساخت خانقاه‌ها:

-مقبره شیخ خانقاه در فضای باز

-حوض خانقاه، هیچگاه بیضی نبوده است.

-هیچ مناره و گلدسته‌ای نداشته، جز خانقاه ماهان کرمان و اهر (به نشانه گردهمایی مردم)





- خانقاه شیخ علاالدله بیانکی در صوفی آباد سمنان (قرن ۸، همزمان با شیخ صفی)

- معماری: سه ایوانه، میانسرا، گنبدخانه، چله‌خانه، راهروهایی با سوراخ‌های تنگ و تاریک

- استفاده از چفدهای جناغی در تاقچه‌های بنا: با الهام از نوشیجان تپه همدان

خانقاه بایزید بسطامی در بسطام (شاهرود)، پرفروغ‌ترین چهره عرفان در تاریخ ادب فارسی (سلطان‌العارفین)



نما با آجر پیش‌بر (شیوه آذری)





## خانقاه شیخ صفی‌الدین اردبیلی (جد صفویان)

سده هشتم

- گنبد الله الله: آرامگاه شیخ صفی‌الدین

- چینی خانه: دارای تاق‌نماهایی زیبا و نفیس از نوع مقرنس گچی، که روی آن نقاشی و طلاکاری شده است.

- وجه تسمیه: این مکان در دوره صفویه محل نگهداری ظروف زرنه، سمنه و ظروف سفارشی شاه عباس اول از کشور چین بوده است.

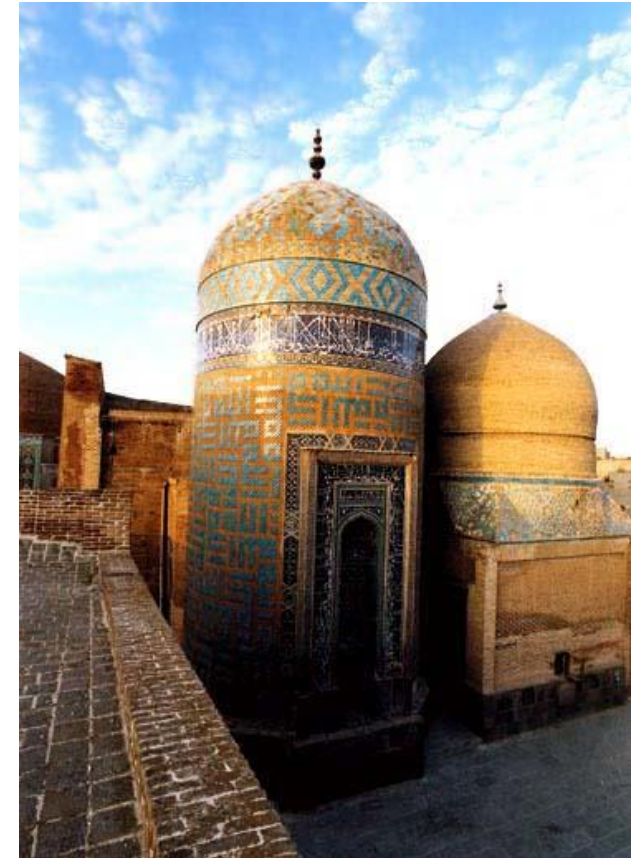
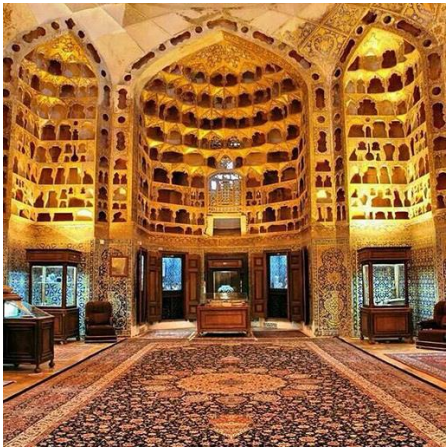



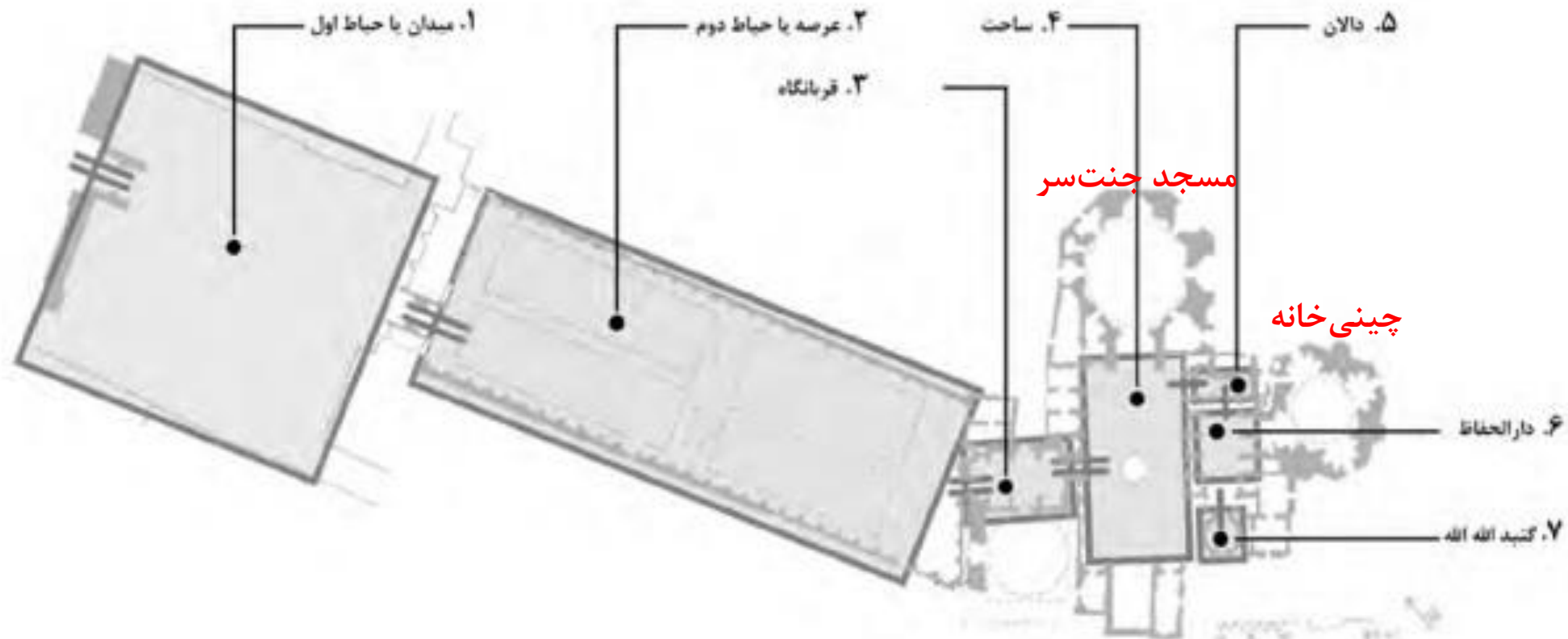

تصویر ۲- نقشه مجموعه شیخ صفی الدین اردبیلی و مراحل هفتگانه.

**سیر تصوف** از **معرفت** آغاز و به **توحید** ختم می‌شود، که دارای مراحل و مراتبی است. برخی این مراتب را هفت، برخی دیگر چهار و برخی از بزرگان سه یا حتی دو نیز دانسته‌اند.

عدد هفت عدد مقدسی است و در فرهنگ اسلامی معانی نمادین ویژه‌ای را به ذهن متبادر می‌سازد. تعداد طبقات آسمان‌ها و زمین، تعداد روزهای خلقت زمین، تعداد دورهای طواف کعبه، تعداد آیه‌های سوره حمد، و رمی شیطان با هفت سنگ تنها بخشی از نمونه‌های کاربرد عدد هفت در فرهنگ اسلامی می‌باشد.



تصویر ۲۳- منظره سه بعدی مجموعه آرامگاه شیخ صلی الدین (ره).

## رابطه طریقت و مجموعه شیخ صفی الدین

### وادی اول:

در طریقت: طلب یا جستجو

در مجموعه: میدان یا حیاط اول

جهت‌دار نبودن حیاط و آمیخته بودن آن با عملکردهای شهری به نوعی حکایت از ویژگی‌های وادی طلب دارد.

نشانه‌های مقصد در این وادی کاملاً عیان نمی‌باشد، شخصی که به این حیاط نیز وارد می‌شود اطلاعات خاصی از گنبد الله الله ندارد و تصویری از آن نمی‌بیند و تنها در حیاط دوم است که این گنبد خود را نشان می‌دهد.

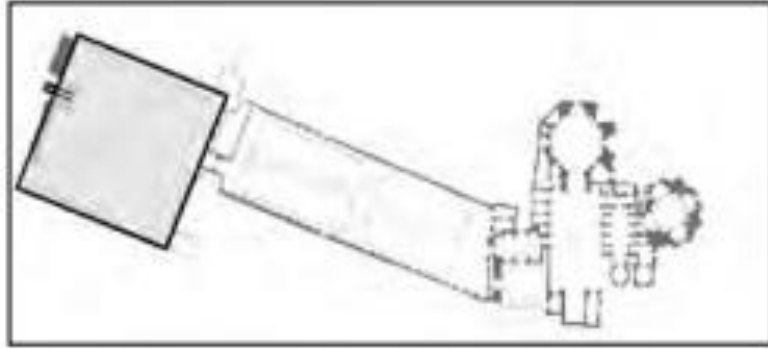

تصویر ۳- میدان یا حیاط .

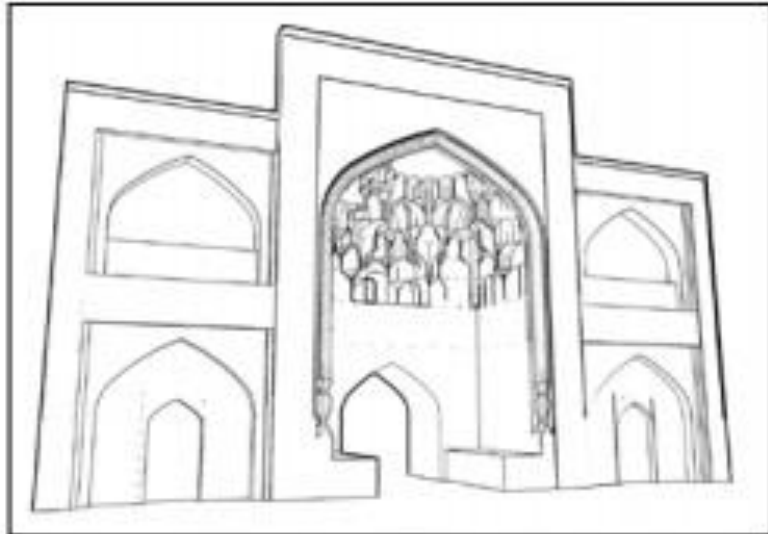

تصویر ۳- سر در اصلی ورود به حیاط اول.



تصویر ۵- سر در اصلی ورود به حیاط اول.  
ماخذ: (زاره، ۱۳۸۵)

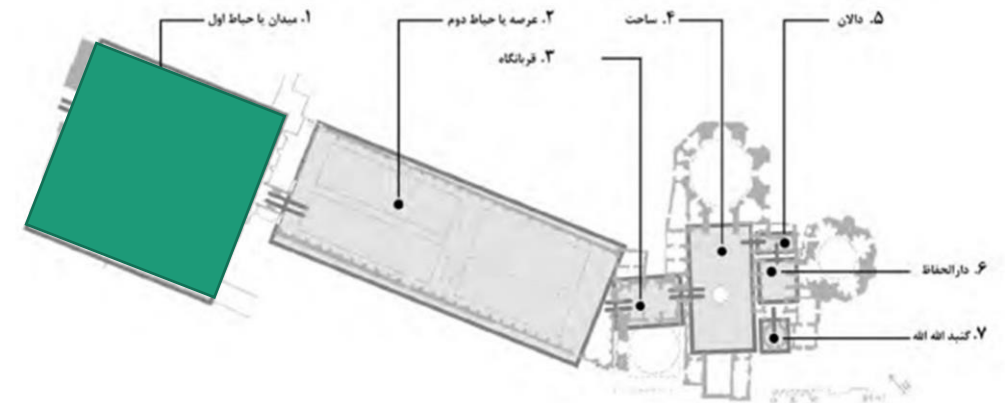

تصویر ۲- نقشه مجموعه شیخ صفی الدین اردبیلی و مراحل هفتگانه.

## وادی دوم:

در طریقت: عشق

در مجموعه: عرصه دوم یا حیاط دوم

حیاط دوم یا عرصه، مرحله دوم طی شده در مجموعه شیخ صفی و متناظر با وادی عشق است. این حیاط مستطیل شکل و دارای تناسباتی کشیده است که دیگر هیچ راهی بدان باز نمی‌شود و در انتهای محور این حیاط دری به سوی مراحل بعدی گشوده می‌شود. در اینجا هیچ چیز انسان را به خود مشغول نمی‌سازد، مسیر مستقیم است و حتی حوض آب این حیاط در مرکز واقع نشده و انسان را از مسیر منحرف نمی‌سازد، بلکه دو سوی راه قرار گرفته است و سد راه سالک نیست. در این حیاط تصویری اولیه و مبهم از گنبد الله الله دیده می‌شود و خیال فرد را بر می‌انگیزاند و شوق دیدار و رسیدن به او را در دل افزون می‌کند.

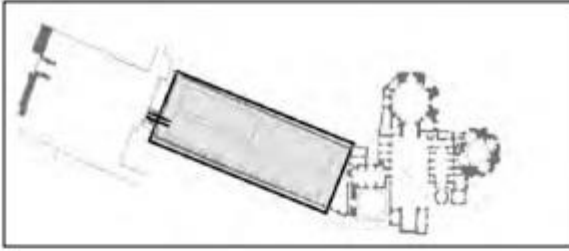

تصویر ۷- عرصه یا حیاط دوم

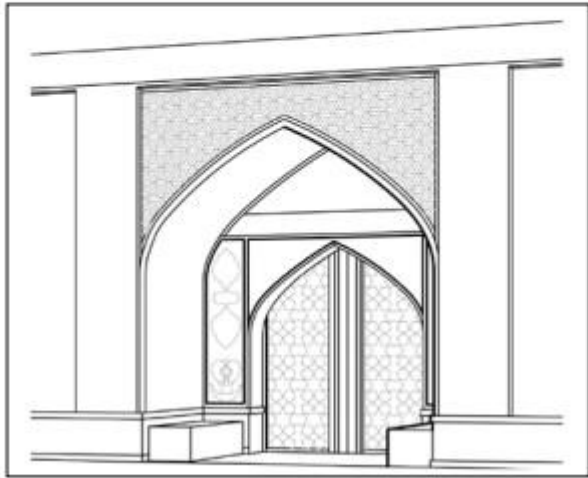

تصویر ۸- سردر ورود به حیاط دوم

این حیاط با گل سرخ پوشیده می‌شده و عطر و رنگ خاص آن تداعی‌گر عشق به شمار می‌آمده است. گل سرخ نزد عرفا نمادی از شکوه خداوند می‌باشد.

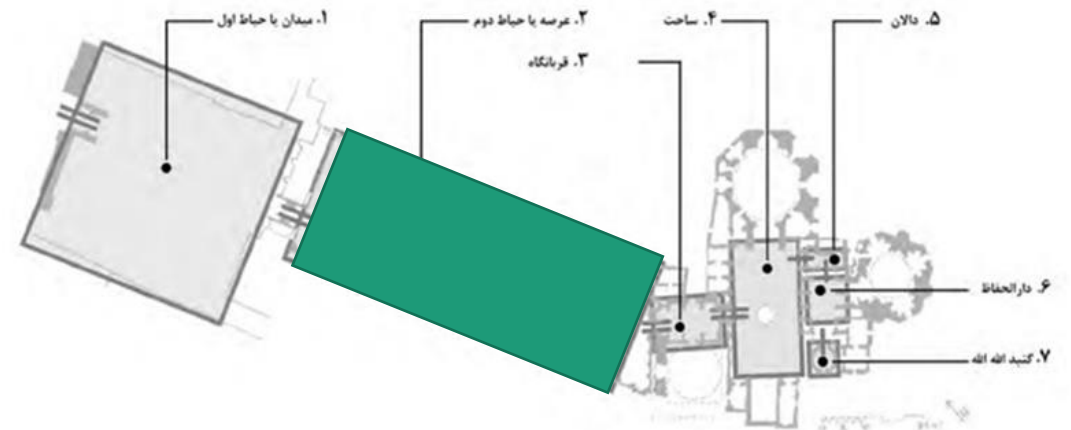

تصویر ۲- نقشه مجموعه شیخ صفی الدین اردبیلی و مراحل هفتگانه.

## وادی سوم:

در طریقت: معرفت

در مجموعه: صفه، قربانگاه، چله‌خانه قدیم و چله‌خانه جدید

گام سوم در مراحل تقرب به مقام شیخ قربانگاه می‌باشد. درهای چله‌خانه قدیم و چله‌خانه جدید به این فضا باز می‌شدند، و این امر حکایت از اهمیت درنگ و حضور در این فضا دارد.

این محل را چله‌خانه می‌نامیدند، زیرا شیخ صفی سالی چهل روز در آنجا روزه می‌گرفت و فقط روزی با یک بادام و کمی آب افطار می‌کرد.

قربانگاه فضایی کوچک است که در آن توجه انسان به سوی آسمان جلب می‌شود و گویی حقیقت معرفت در اینجا سعی در تجلی داشته است. از پس یک در کوچک مقداری از فضای ساحت یا حیاط داخلی که دیگر می‌توان از آن به- عنوان ساحت حضور نام برد دیده می‌شود و انسان را به خود فرا می‌خواند. لیکن عبور از این مرحله عکس مرحله قبل با سرعت و شتاب همراه نیست، بلکه با درنگ و تأمل همراه است. تأمل در معنی واژه قربانگاه اشاره به داستان قربانی شده حضرت اسماعیل توسط حضرت ابراهیم دارد.

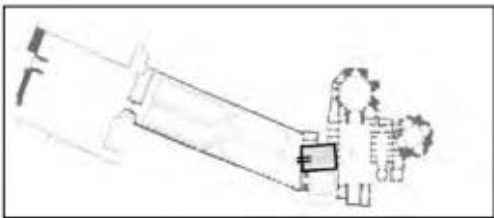

تصویر ۱۰-قربانگاه.

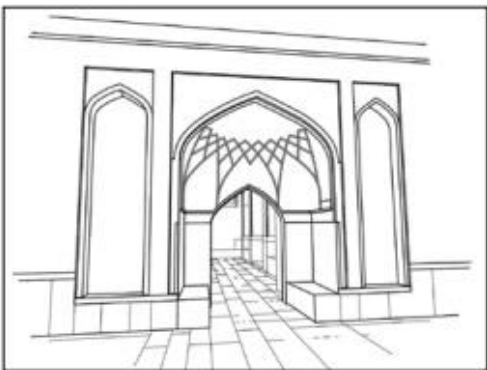

تصویر ۱۱-سردر ورود به حیاط سوم.



تصویر ۱۲- سردر ورودی قربانگاه.

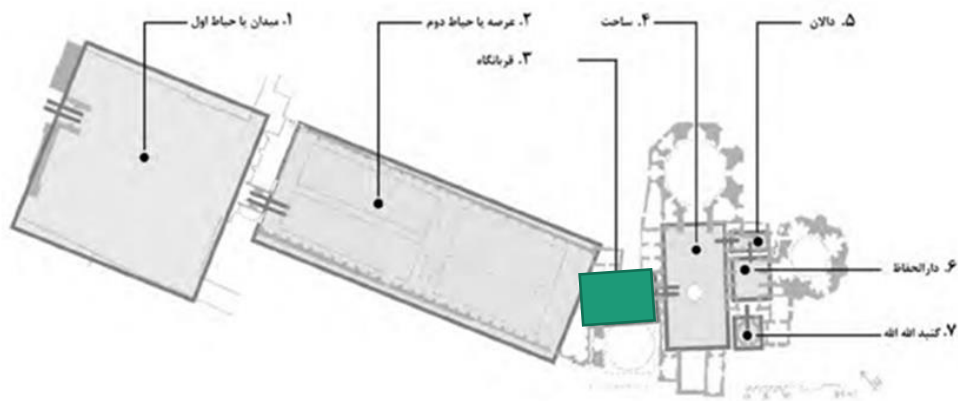

تصویر ۲- نقشه مجموعه شیخ صفی الدین اردبیلی و مراحل هفتگانه.



## وادی چهارم:

در طریقت: استغنا

در مجموعه: ساحت

سالک در این مرحله خود را از همه جهان و جهانیان بی‌نیاز می‌بیند و غم و شادی‌های زندگی در نظرش بی‌ارج و کودکانه می‌نماید. هدف او وصول به حق و اتصال و اتحاد با اوست.

ساحت یا حیاط داخلی با کاشی‌کاری‌ها و تناسبات خاص خویش به مخاطب این حس رسیدن را عطا می‌کند. به‌ویژه آن زمان که پس از عبور از قربانگاه ما را با گنبد الله آشنا می‌نماید و رضایتی از شرایط حال را حاصل می‌کند. در اینجا بازی رنگ‌ها و حضور آب و آسمان و کاشی در کنار یکدیگر دیگر جایی برای دنیایی که از آن آمده‌ایم باقی نمی‌گذارد و حس بی‌نیازی از هر چه تا بحال تجربه کرده‌ایم را در ما ماندگار می‌سازد.

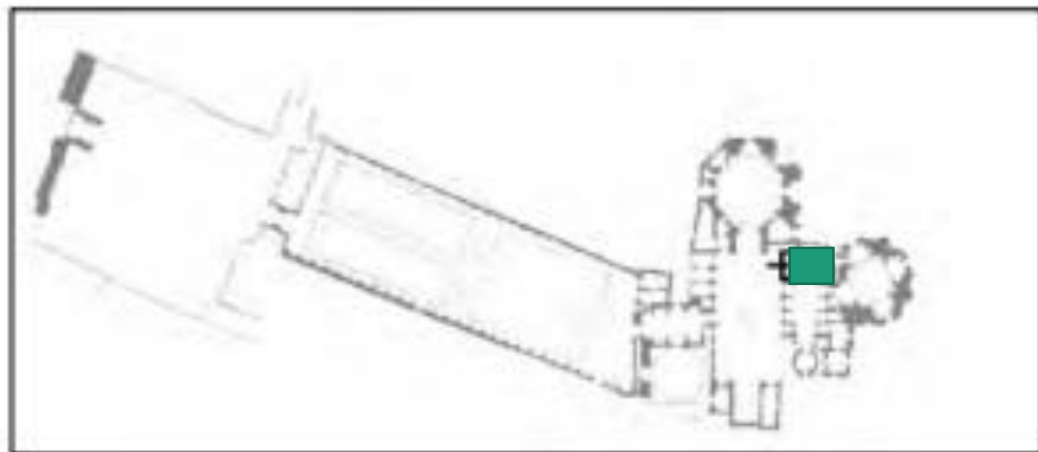

تصویر ۱۵- بالان

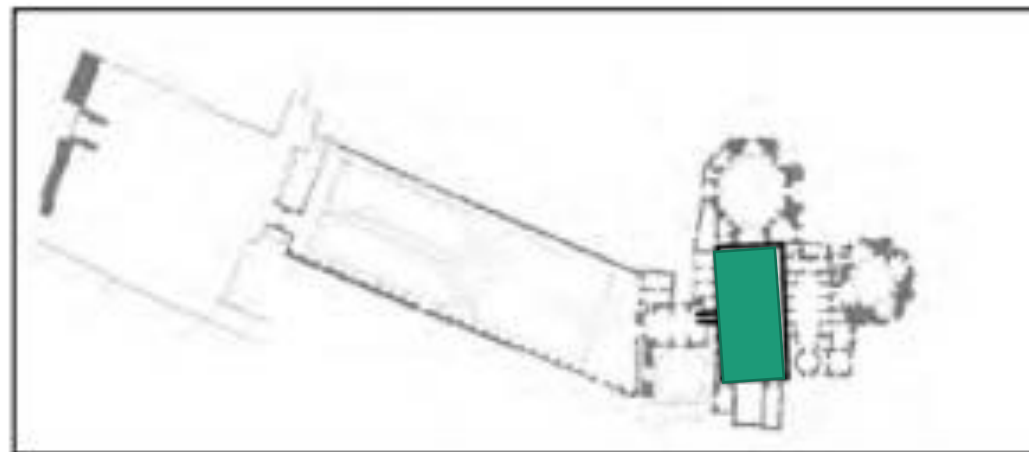

تصویر ۱۳- ساحت

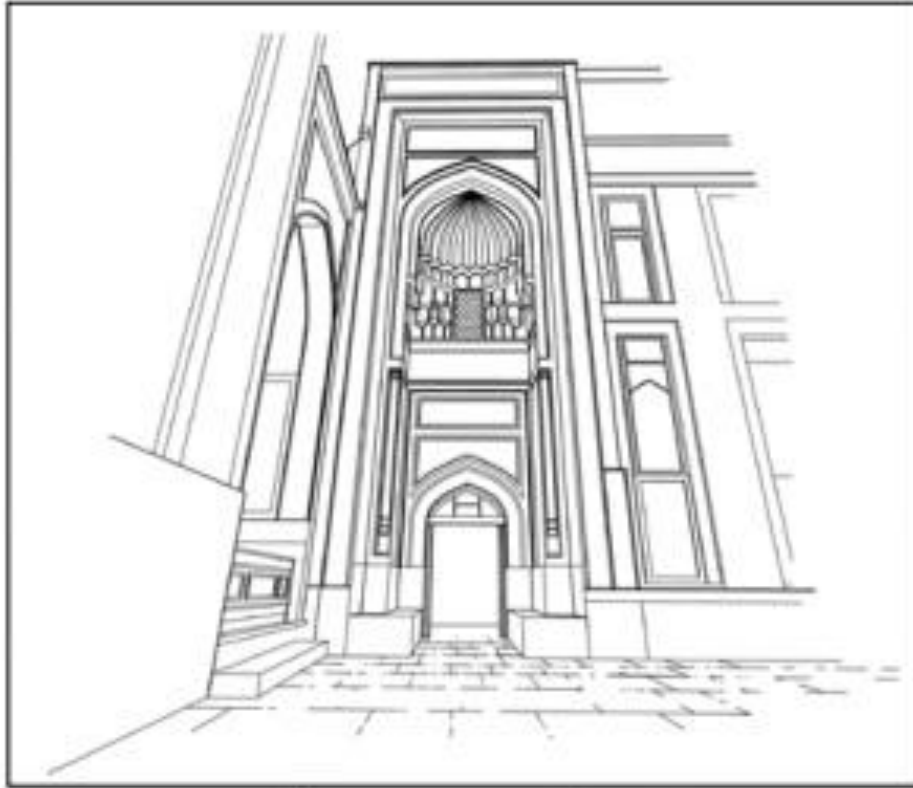

تصویر ۱۶- سر در ورودی به دالان.

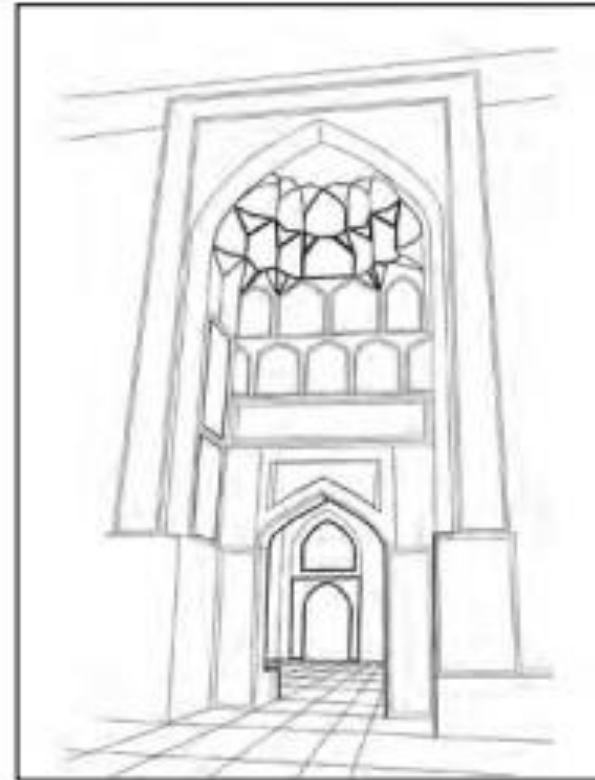

تصویر ۱۴- سر در ورودی  
به حیاط چهارم

حوض سنگی دوازده ترک در میان این حیاط که خود رابطه‌ای نمادین با تعداد ائمه شیعه داشته است. در قسمت جنوبی حیاط ساحت، دارالحدیث قرار داشت که در آن به مسائل فقهی و آموزشی پرداخته می‌شده است. در سوی دیگر این حیاط و در مقابل دارالحدیث، جنت‌سرا قرار داشت که مکان سماع دراویش بوده و دارای سنگ میدان است. این مکان بعدها تبدیل به مسجد شد. **دارای محراب نبوده و در جهت قبله نیز بنا نگردیده است.** دارالحدیث و جنت‌سرا دو بال فقهی و عرفان اهل طریقت را برای رسیدن به حقیقت تشکیل می‌دادند.

## وادی پنجم:

در طریقت: توحید

در مجموعه: دالان

در وادی توحید عدم احساس تعلق در آدمی پدید آمده و احساس تعلیق جای آن را می‌گیرد. در اینجا ازل گم می‌شود و ابد بی‌پایان خود را می‌نماید.

معادل وادی توحید در مجموعه شیخ صفی‌الدین، دالان است. فضایی ست تاریک که درویش در آن گم می‌شود. با اینکه از چنین فضایی انتظار حرکت در امتداد آن را داریم اما به ناگاه در انتهای مسیر از جانب راسته به مرحله بعد حرکت صورت می‌گیرد. این فضا با ابعادی کوچک و تناسباتی کشیده حواس انسان را به عالم بالا می‌خواند و امکان توجه به غیر را از انسان سلب می‌نماید. این فضا انسان به سوی قبله می‌چرخد و این مقام توحید است.

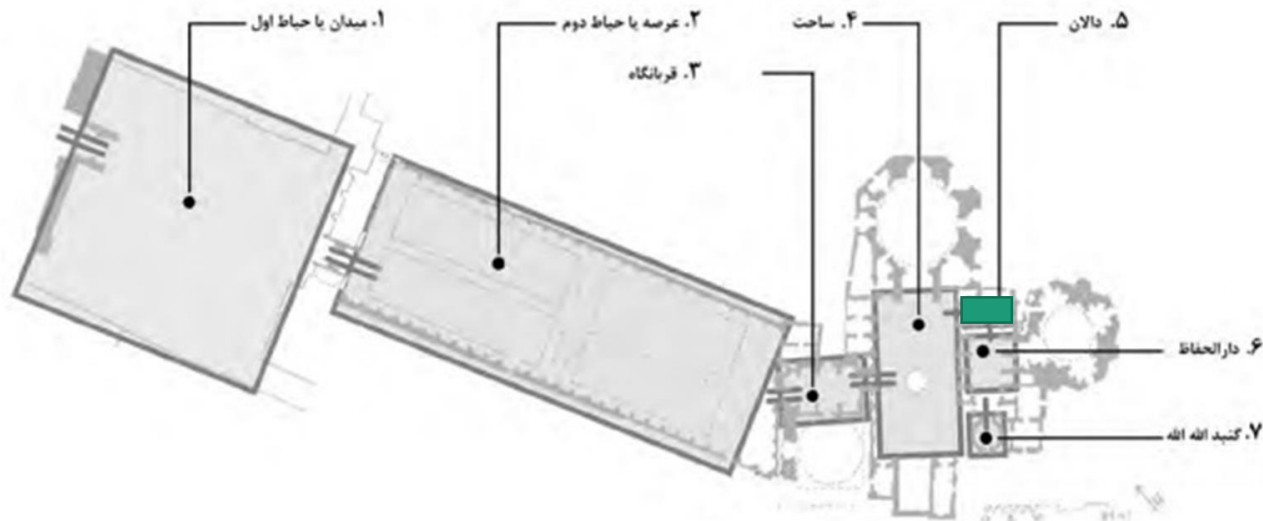

تصویر ۲- نقشه مجموعه شیخ صفی‌الدین اردبیلی و مراحل هفتگانه.



## وادی ششم:

در طریقت: حیرت

در مجموعه: دارالحفاظ

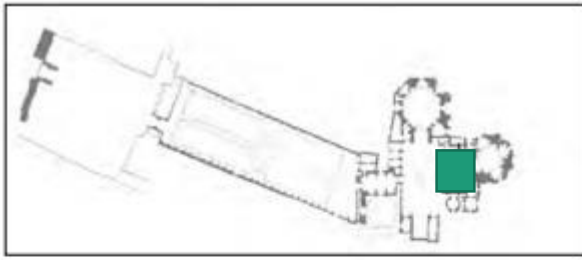

تصویر ۱۷- دارالحفاظ.

این مرحله، مرحله خطرناکی است و بسیاری از سالکان در پیچ و خم‌های آن وامانده و به مرحله آخر نمی‌رسند. خصلت این وادی سردرگمی است، در این وادی زمان و مکان معنای خویش را از دست می‌دهند و یا به عبارتی دیگر زمان و مکان با هم یکی می‌گردد.

دارالحفاظ و بازی نور و سایه در سقف که آن همه نقش و تزیینات را با خود به همراه دارد، پس از عبور از دالان انسان را در جای خویش ثابت می‌گرداند و او را متحیر از این همه جلوه، مسحور خویش می‌دارد.

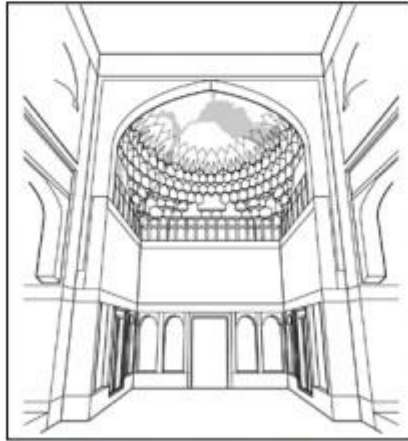

تصویر ۱۸- سر در ورودی به دارالحفاظ.

با قرار گرفتن فرش با نقش و نگار زیبا که تجلی‌گر نقوش موجود در سقف این فضا می‌باشد زمین و آسمان به یکدیگر دوخته می‌شود و آدمی را در حالت تعلیق زمین و آسمان به یکدیگر دوخته می‌شود و آدمی را در حالت تعلیق میان زمین و آسمان نگاه می‌دارد و صوت قرآن این احساس را دوچندان می‌کند.

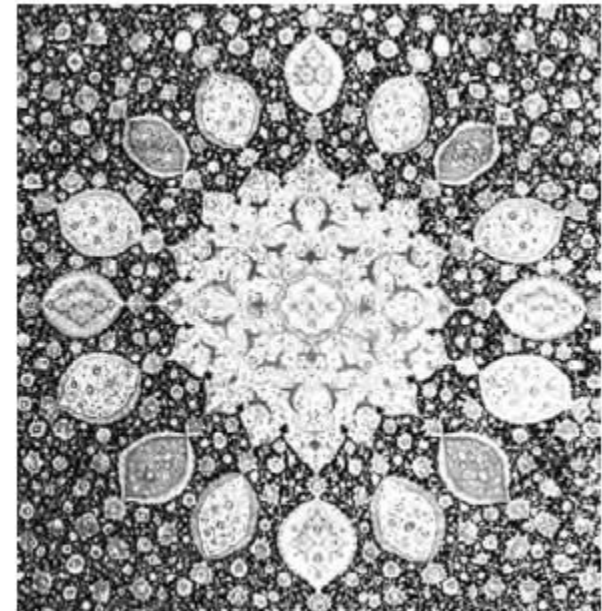

تصویر ۱۹- نقش فرش دارالحفاظ.

## وادی هفتم:

در طریقت: فنا

در مجموعه: گنبد الله الله و مقبره شیخ صفی

کسی که از مرحله حیرت بگذرد به مقصد رسیده و در او فنا می‌شود.

گنبد الله الله اصلی‌ترین بخش معماری این مجموعه می‌باشد. گنبد هم در رنگ و هم در شکل فضا از مهم‌ترین نمادهای عرفانی جهان اسلام به شمار می‌آید.

شکل کروی و دایره‌وار در قسمت انتهایی آن یکی از زیباترین و کامل‌ترین اشکال است و کمال را تداعی می‌کند و همچنین شکل خاص گنبد که گنبد مینا یا آسمان را تداعی می‌کند خود نشان‌دهنده در بر گرفتن تمامی خلقت می‌باشد (توسط آسمان)، و این نکته با این معنا که دایره تمامیت و کمال است انطباق دارد.

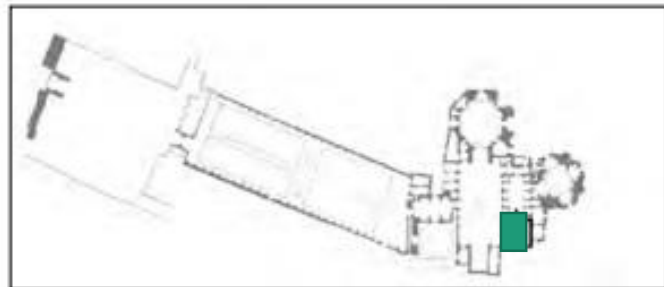

تصویر ۲۰- گنبد الله الله.

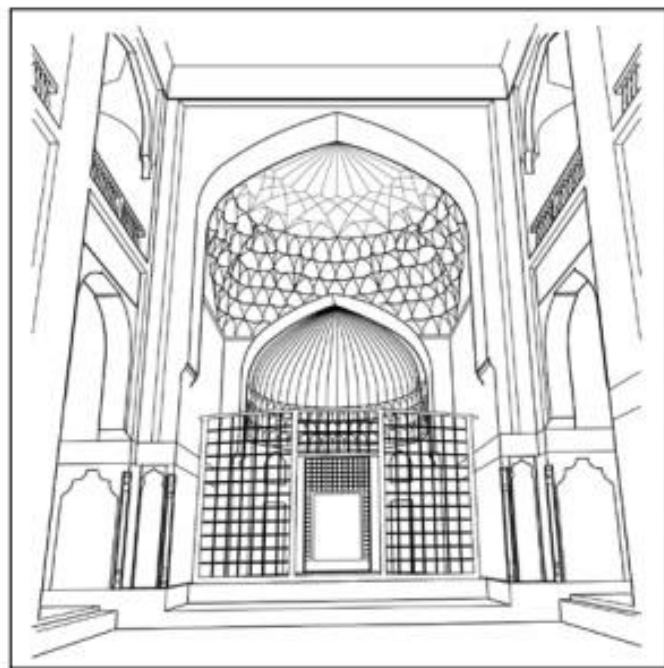

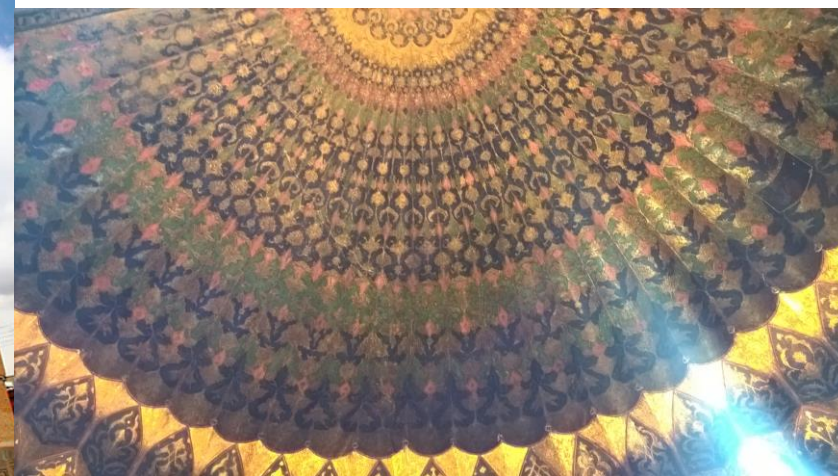

تصویر ۲۱- ورودی گنبد الله الله و زاویه حاجی سام.



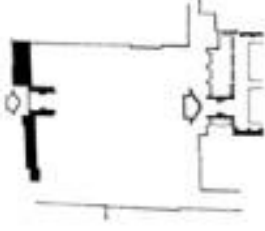
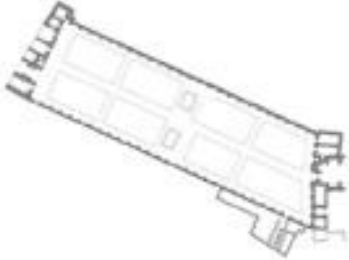
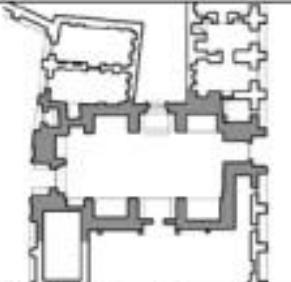

ارتباط میان تفکر طریقت و مجموعه شیخ صفی الدین

طریقت	مجموعه شیخ صفی الدین اردبیلی	نقشه فضای مربوطه
<p><b>طلب یا جستجو:</b></p> <p>عدم آشکارگی نیک و بد پدید آمدن مشکلات و ضرورت صبر بین عینیات و ذهنیات دری که همیشه باز است</p>	<p><b>میدان یا حیاط اول:</b></p> <p>رویت نشدن گنبد الله الله و تنها یک در به عنوان تنها نشانه آمیختگی عملکردهای شهری با مجموعه تناسبات مربع و عدم تاکید بر حرکت</p>	
<p><b>عشق:</b></p> <p>آتش است می سوزد و می سوزاند. در تب و تاب حرکت. معشوق آنگونه شناخته می شود که عاشق می خواهد نه آنگونه که هست. زاده حالی است که بر انسان مستولی می - شود نه منبعث از ویژگی های سنتی</p>	<p><b>عرصه یا حیاط دوم:</b></p> <p>تناسبات بسیار کشیده حیاط و تاکید بر حرکت رویت تصویری ناکامل از گنبد الله الله برگزاری مراسم های آتش بازی وجود سبز بسیار و عدم اشراف بر ابعاد فضا</p>	
<p><b>معرفت:</b></p> <p>مسیر معین است ضرورت تأمل و اندیشه</p>	<p><b>قربانگاه:</b></p> <p>وجود چله خانه های قدیم و جدید قربانگاه و دست شستن از همه تعلقات با آگاهی کوتهای مسیر و ایجاد فضایی آرام فراهم شدن امکان نگاه به ساحت</p>	
<p><b>استغنا:</b></p> <p>عبور از این وادی یک اتفاق است احساس رضایت از حال پیش آمده</p>	<p><b>ساحت:</b></p> <p>حس رسیدن با رویت کامل گنبد الله الله حضور رنگ، آب، و آسمان و فراموشی دنیای بیرونی قرارگیری ورودی مقبره در کنج و رویت اتفاقی آن</p>	

	<p><b>دالان:</b></p> <p>فضایی کوچک و سلب امکان توجه به غیر تناسبات کشیده و جلب توجه به عالم بالا</p>	<p><b>توحید:</b></p> <p>رویت وحدت در عالم کثرت احساس تعلیق و عدم احساس تعلق به دیده نیامدن سایر چیزها</p>	<p><b>وادی پنجم</b></p>
	<p><b>دارالحفاظ:</b></p> <p>بازی نور و سایه در سقف نقش و تزیینات و شگفتی از مواجهه انسان با آنها چشم اندازی به فضای داخلی گنبد الله الله</p>	<p><b>حیرت:</b></p> <p>سر در گمی در نتیجه شعشه نور جمال معشوق تردید در پیوندهای گذشته عدم تشخیص مکان و زمان فراموشی و بیهوشی فعال</p>	<p><b>وادی ششم</b></p>
	<p><b>گنبد الله الله:</b></p> <p>گنبد و تداعی عالم بالا تناسبات عمودی و تکرار نام جلاله رنگ و نور و نقش مقبره شیخ</p>	<p><b>فنا:</b></p> <p>استیلای حضور هستی بر باطن</p>	<p><b>وادی هفتم</b></p>

ارتباط میان تفکر طریقت و مجموعه شیخ صفی‌الدین

## خانقاه شاه نعمت‌الله ولی در ماهان کرمان

-اصل بنا (دوره تیموری، شیوه آذری)، گنبد (قاجاری)

